



INSTYTUT TECHNIKI BUDOWLANEJ
PL 00-611 WARSZAWA, ul. Filtrowa 1, www.itb.pl

CZŁONEK EOTA i UEAtc



KRAJOWA OCENA TECHNICZNA ITB-KOT-2018/0258 wydanie 3

Niniejsza Krajowa Ocena Techniczna została wydana zgodnie z rozporządzeniem Ministra Infrastruktury i Budownictwa z dnia 17 listopada 2016 r. w sprawie krajowych ocen technicznych (Dz. U. z 2016 r., poz. 1968) przez Instytut Techniki Budowlanej w Warszawie, na wniosek:

BREVIS s.c. Marek Ćwikilewicz, Krzysztof Dzieża
Cholerzyn 456, 32-060 Liszki

Krajowa Ocena Techniczna ITB-KOT-2018/0258 wydanie 3 stanowi pozytywną ocenę właściwości użytkowych poniższych wyrobów budowlanych do zamierzonego zastosowania:

Nawiewniki okienne INSOLIO

Data ważności Krajowej Oceny Technicznej:

20 kwietnia 2028 r.



DYREKTOR
Instytutu Techniki Budowlanej

dr inż. Robert Geryło

Warszawa, 20 kwietnia 2023 r.

Dokument Krajowej Oceny Technicznej ITB-KOT-2018/0258 wydanie 3 zawiera 25 stron, w tym 8 Załączników. Krajowa Ocena Techniczna ITB-KOT-2018/0258 wydanie 3 zastępuje Krajową Ocenę Techniczną ITB-KOT-2018/0258 wydanie 2. Tekst tego dokumentu można kopiować tylko w całości. Publikowanie lub upowszechnianie w każdej innej formie fragmentów tekstu Krajowej Oceny Technicznej wymaga pisemnego uzgodnienia z Instytutem Techniki Budowlanej.

Instytut Techniki Budowlanej

ul. Filtrowa 1, 00-611 Warszawa

tel.: 22 825 04 71; NIP: 525 000 93 58; KRS: 0000158785

1. OPIS TECHNICZNY WYROBU

Niniejsza Krajowa Ocena Techniczna obejmuje nawiewniki okienne, których producentem jest BREVIS s.c. Marek Ćwikilewicz, Krzysztof Dzieża, Cholerzyn 456, 32-060 Liszki. Wyroby są produkowane w zakładzie produkcyjnym w Cholerzynie.

Krajowa Ocena Techniczna obejmuje typy wyrobów określone przez producenta i wynikające z właściwości użytkowych podanych w p. 3 oraz kombinacji materiałów i elementów.

Nawiewniki okienne INSOLIO charakteryzują się ręczną i automatyczną regulacją strumienia powietrza nawiewanego do pomieszczenia, w zależności od różnicy ciśnienia po obu stronach nawiewnika.

Nawiewniki INSOLIO składają się z następujących elementów:

1. Regulatora przepływu powietrza (rys. A1), montowanego po wewnętrznej stronie okna, stanowiącego wylot powietrza, posiadającego możliwość ręcznej regulacji strumienia powietrza nawiewanego i możliwość zamknięcia do poziomu infiltracji, składającego się z:
 - korpusu z kształtowników tłoczonych z aluminium, z osłonami z materiału izolującego akustycznie,
 - ruchomej przepustnicy,
 - zakończeń bocznych i umieszczonych w nich elementów napędu, umożliwiających ręczną regulację przesłony oraz jej zamknięcie do poziomu infiltracji.
2. Kanału przelotowego (rys. A2), montowanego nad oknem, posiadającego automatyczną regulację strumienia powietrza nawiewanego, w zależności od różnicy ciśnienia zewnętrznego i wewnętrznego, składającego się z:
 - korpusu, ograniczonego od dołu płaską kształtką,
 - przepustnicy automatycznego regulatora, umieszczonej w kształtce,
 - puszkę z kształtownika z tłoczonego aluminium, zakończonego blachami aluminiowymi, stanowiącej gniazdo dla czerpni,
 - wsporników stalowych umieszczonych w puszcze, stanowiących zawieszenie dla czerpni.
3. Czerpni powietrza zewnętrznego, montowanej po zewnętrznej stronie okna, występującej w następujących odmianach:
 - wariant E z siatką (rys. A3), w którym czerpnia składa się z korpusu z kształtowników tłoczonych z aluminium, zakończeń bocznych przykręconych do korpusu za pomocą wkrętów i umieszczonych w nich zaczepów współpracujących ze wspornikami stalowymi w puszcze oraz z siatki przeciw owadom z perforowanej blachy aluminiowej,
 - wariant F z filtrem (rys. A4), w którym czerpnia składa się z korpusu z kształtowników tłoczonych z aluminium, zakończeń bocznych przykręconych do korpusu za pomocą wkrętów i umieszczonych w nich zaczepów współpracujących ze wspornikami stalowymi w puszcze, maskownicy dekoracyjnej z kształtowników tłoczonych z aluminium oraz filtra przeciwpyłowego,
 - wariant ND z siatką i tłumikiem akustycznym (rys. A5), w którym czerpnia składa się z korpusu z kształtowników tłoczonych z aluminium, zakończeń bocznych przykręconych do korpusu za pomocą wkrętów i umieszczonych w nich zaczepów współpracujących ze

wspornikami stalowymi w puszcze, siatki przeciw owadom, osłony tłumiącej dźwięk wyłożonej pianką, zakończeń bocznych osłony oraz łączników stalowych, zespalaających osłonę z korpusem,

- wariant NDF z filtrem i tłumikiem akustycznym (rys. A6), w którym czerpnia składa się z korpusu z kształtowników tłoczonych z aluminium, zakończeń bocznych przykręconych do korpusu za pomocą wkrętów i umieszczonych w nich zaczepów (klamer) współpracujących ze wspornikami stalowymi w puszcze, filtra przeciwpyłowego, osłony tłumiącej dźwięk wyłożonej pianką, zakończeń bocznych osłony oraz łączników stalowych zespalaających osłonę z korpusem.

Elementy nawiewników wykonane z aluminium są zabezpieczone przed korozją powłoką lakierową, proszkową.

Kształt i wymiary nawiewników okiennych INSOLIO podano w Załączniku A, a materiały i elementy składowe, z których zostały wykonane - w Załączniku H. Odchyłki wymiarów odpowiadają klasie zgrubnej c według normy PN-EN 22768-1:1999.

2. ZAMIERZONE ZASTOSOWANIE WYROBU

Nawiewniki okienne INSOLIO są przeznaczone do doprowadzania powietrza z otoczenia budynku do pomieszczeń przeznaczonych na stały lub czasowy pobyt ludzi, w budynkach mieszkalnych, zamieszkania zbiorowego (w tym hoteli), użyteczności publicznej, biurowych i gospodarczych.

Nawiewniki okienne INSOLIO mogą być stosowane w pomieszczeniach:

- z wentylacją grawitacyjną,
- z wentylacją mechaniczną wywiewną,
- z wentylacją hybrydową, tj. wentylacją grawitacyjną zintegrowaną i wspomaganą co najmniej okresowo mechaniczną wentylacją wyciągową.

W przypadku zastosowania nawiewników okiennych w pomieszczeniach z wentylacją grawitacyjną, przepływ nominalny przez nawiewnik powinien wynosić $20 \div 50 \text{ m}^3/\text{h}$, a w przypadku pomieszczeń z wentylacją mechaniczną wywiewną $15 \div 30 \text{ m}^3/\text{h}$, według tablicy B4. Przepływ minimalny powietrza przez nawiewnik maksymalnie zamknięty (z zachowaniem wymaganego przepływu minimalnego) powinien wynosić $20 \div 30\%$ przepływu nominalnego przy całkowitym otwarciu nawiewnika.

Nawiewniki objęte niniejszą Krajową Oceną Techniczną mogą być instalowane w przestrzeni pomiędzy nadprożem i ościeżnicą okien z kształtowników z drewna, z kształtowników z PVC i kształtowników z aluminium. Przestrzeń ta powinna być uszczelniona materiałem izolacyjnym (pianą montażową lub taśmą rozprężną). Schematy montażu nawiewników INSOLIO przedstawiono w Załączniku F.

Nawiewniki objęte niniejszą Krajową Oceną Techniczną powinny być stosowane przy uwzględnieniu szczelności na przenikanie wody opadowej, określonej w Załączniku C. W odniesieniu do nawiewników powietrza, których cały element zewnętrzny usytuowany jest w strefie osłoniętej przed opadami deszczu (według rys. C1), nie stawia się wymagań ze względu na przenikanie wody opadowej.

Ze względu na odporność na korozję, nawiewniki okienne INSOLIO powinny być stosowane zgodnie z wymaganiami podanymi w normach PN-EN ISO 12944-2:2018 i PN-EN ISO 9223:2012.

Nawiewniki okienne INSOLIO powinny być stosowane zgodnie z:

- projektem technicznym, opracowanym dla określonego obiektu, uwzględniającym polskie normy i przepisy techniczno-budowlane, w szczególności normę PN-B-03430:1983/Az3:2000 oraz rozporządzenie Ministra Infrastruktury z dnia 12 kwietnia 2002 r. w sprawie warunków technicznych, jakim powinny odpowiadać budynki i ich usytuowanie (Dz. U. z 2022 r., poz. 1225),
- Instrukcją ITB Nr 343,
- postanowieniami niniejszej Krajowej Oceny Technicznej,
- instrukcją opracowaną przez producenta i udostępnianą odbiorcom.

3. WŁAŚCIWOŚCI UŻYTKOWE WYROBU I METODY ZASTOSOWANE DO ICH OCENY

3.1. Właściwości użytkowe wyrobu

3.1.1. Charakterystyki przepływowe. Charakterystyki przepływowe nawiewników INSOLIO, podano w Załączniku B.

Przepływ nominalny przez nawiewnik, tj. objętość strumienia powietrza przepływającego przez całkowicie otwarty nawiewnik, przy różnicy ciśnienia 10 Pa po obu stronach, mieści się w zakresie $20 \div 50 \text{ m}^3/\text{h}$ - jeżeli zastosowana jest wentylacja grawitacyjna oraz w zakresie $15 \div 30 \text{ m}^3/\text{h}$ - jeżeli zastosowana jest wentylacja mechaniczna wywiewna.

Przepływ minimalny powietrza przez nawiewnik maksymalnie zamknięty, z zachowaniem minimalnego przepływu, mieści się w zakresie $20 \div 30\%$ przepływu nominalnego przy całkowitym otwarciu nawiewnika.

3.1.2. Szczelność na przenikanie wody opadowej. Nawiewniki zamontowane zgodnie z instrukcją producenta, ustawione w pozycji zamkniętej (z zachowaniem minimalnego przepływu), charakteryzują się szczelnością na przenikanie wody opadowej, podaną w Załączniku C.

3.1.3. Podatność na kondensację powierzchniową. Podatność na kondensację powierzchniową nawiewników wyraża się wartością wilgotności względnej powietrza w pomieszczeniu, przy której rozpoczyna się kondensacja pary wodnej na powierzchni wewnętrznej części nawiewnika omywanej tym powietrzem. Graniczne wartości wilgotności względnej w pomieszczeniu, odpowiadające różnym wartościom temperatury na zewnątrz budynku, podano w Załączniku D.

3.1.4. Właściwości akustyczne. Nawiewniki okienne charakteryzują się wskaźnikami izolacyjności akustycznej, podanymi w Załączniku E.

3.1.5. Trwałość. Elementy aluminiowe nawiewników są pokryte powłoką lakierową proszkową. Powłoka lakierowa proszkowa charakteryzuje się grubością nie mniejszą niż $60 \mu\text{m}$ oraz odpornością na odrywanie od podłoża odpowiadającą stopniowi 0 według normy PN-EN ISO 2409:2021.

Powłoka anodowa tlenkowa charakteryzuje się grubością nie mniejszą niż $20 \mu\text{m}$.

3.2. Metody zastosowane do oceny właściwości użytkowych

3.2.1. Charakterystyki przepływowe. Charakterystyki przepływowe określa się według normy PN-EN 13141-1:2019. Badanie polega na pomiarach strumienia powietrza przepływającego przez nawiewnik przy różnych wartościach różnicy ciśnienia statycznego po obu jego stronach oraz ustawieniu bądź zablokowaniu elementów regulacyjnych nawiewnika w określonych pozycjach. Podczas badania temperatura powietrza przepływającego przez nawiewnik powinna zawierać się w przedziale $20 \pm 5^\circ\text{C}$ i nie zmieniać się o więcej niż $\pm 2^\circ\text{C}$.

Nawiewniki powietrza do badania charakterystyki przepływowej montuje się w makiecie przegrody zewnętrznej, o takiej samej grubości jak ta przegroda.

Makietę przegrody zewnętrznej (rys. G1), mocuje się szczelnie w skrzyni pomiarowej (rys. G2), w której wytwarzane jest podciśnienie przez zasysanie z niej powietrza.

Schematy montażu nawiewników INSOLIO przedstawiono w Załączniku F.

W przypadku nawiewników regulowanych ręcznie i automatycznie, w zależności od różnicy ciśnienia po obu stronach nawiewnika, sprawdzeniu podlegają dwie charakterystyki przepływowe nawiewnika wykonane przy ustawieniu elementu regulacji ręcznej nawiewnika powietrza w pozycjach całkowitego otwarcia i zamknięcia określonych przez producenta. Do sporządzenia każdej z ww. charakterystyk należy wykonać 12 dwukrotnych pomiarów ustalonej wartości strumienia powietrza przy ustalonych wartościach różnicy ciśnienia. Badanie należy wykonać przy rosnących i malejących wartościach podciśnienia w skrzyni.

Przed rozpoczęciem pomiarów należy dokonać sprawdzenia ciśnienia barometrycznego i temperatury powietrza w otoczeniu skrzyni pomiarowej. Zmierzone wartości strumienia powietrza przepływającego przez nawiewnik w warunkach panujących podczas wykonywania pomiarów należy przeliczyć na wartości strumienia powietrza w warunkach umownych (20°C i 101325 Pa), według wzoru:

$$q_{v,cor} = q_{vp} \times \frac{293}{293 + \theta_a} \times \frac{P_a}{101325}$$

gdzie:

q_{vp} – zmierzona wartość strumienia powietrza, m^3/h ,

θ_a – średnia temperatura powietrza podczas przeprowadzania pomiarów, $^\circ\text{C}$, $\theta_a = 0,5 \cdot (\theta_{a1} + \theta_{a2})$,

θ_{a1} – temperatura powietrza zmierzona przed rozpoczęciem pomiarów, $^\circ\text{C}$,

θ_{a2} – jw. po zakończeniu pomiarów, $^\circ\text{C}$,

P_a – średnie ciśnienie barometryczne podczas przeprowadzania pomiarów, Pa, $P_a = 0,5 \cdot (P_{a1} + P_{a2})$,

P_{a1} – ciśnienie barometryczne zmierzone przed rozpoczęciem pomiarów, Pa,

P_{a2} – jw. po zakończeniu pomiarów, Pa.

Przepływ nominalny przez nawiewnik określany jest jako średnia arytmetyczna wartości strumienia powietrza, zmierzonych podczas sprawdzania charakterystyki przepływowej nawiewnika w następujących warunkach:

- $\Delta p = 10\text{ Pa}$,
- przy zablokowaniu elementu służącego do ręcznej regulacji w pozycji całkowitego otwarcia.

Przepływ minimalny przez nawiewnik określany jest jako średnia arytmetyczna wartości strumienia powietrza, zmierzonych podczas sprawdzania charakterystyki przepływowej nawiewnika w następujących warunkach:

- $\Delta p = 10 \text{ Pa}$,
- przy zablokowaniu elementu służącego do ręcznej regulacji w pozycji całkowitego (maksymalnego) zamknięcia.

3.2.2. Szczelność na przenikanie wody opadowej. Badanie szczelności na przenikanie wody opadowej wykonuje się według normy PN-EN 1027:2016. Element automatycznej regulacji powinien być zablokowany w pozycji całkowitego otwarcia, a element ręcznej regulacji nawiewnika powinien być ustawiony w pozycji całkowitego (maksymalnego) zamknięcia.

3.2.3. Podatność na kondensację powierzchniową. Podatność na kondensację powierzchniową charakteryzuje wartość wilgotności względnej powietrza wewnętrznego, przy której rozpoczyna się kondensacja pary wodnej na powierzchni wewnętrznej części nawiewnika omywanej powietrzem wewnętrznym. Wartość wilgotności określa się na podstawie minimalnej wartości temperatury tej powierzchni, obliczanej przy użyciu programu komputerowego służącego do określania ustalonego (stałego w czasie), dwuwymiarowego pola temperatur w obszarze płaskim oraz strumienia cieplnego na brzegach tego obszaru. Obliczenia wykonuje się w odniesieniu do obliczeniowych wartości temperatur wewnątrz i na zewnątrz ogrzewanych pomieszczeń, według rozporządzenia Ministra Infrastruktury z dnia 12 kwietnia 2002 r., w sprawie warunków technicznych, jakim powinny odpowiadać budynki i ich usytuowanie (Dz. U. z 2002 r., poz. 1225) oraz następujących wartości temperatur na zewnątrz budynku: -20°C , -10°C , 0°C , 10°C . W obliczeniach należy stosować wartości współczynnika przejmowania ciepła na powierzchniach zewnętrznej i wewnętrznej budynku według normy PN-EN ISO 6946:2008.

3.2.4. Właściwości akustyczne. Badania właściwości akustycznych nawiewnika wykonuje się według normy PN-EN ISO 10140-2:2021. Wskaźniki oblicza się według normy PN-EN ISO 717-1:2021.

3.2.5. Trwałość. Badanie grubości powłoki lakierowej proszkowej wykonuje się według normy PN-EN ISO 2360:2017 lub PN-EN ISO 2808:2020, a odporności na odrywanie metodą siatki nacięć według normy PN-EN ISO 2409:2021. Badanie grubości powłoki anodowej tlenkowej wykonuje się według normy PN-EN ISO 2808:2020.

4. PAKOWANIE, TRANSPORT I SKŁADOWANIE ORAZ SPOSÓB ZNAKOWANIA WYROBU

Wyroby objęte niniejszą Krajową Oceną Techniczną powinny być dostarczane w opakowaniach producenta oraz przechowywane i transportowane w sposób zapewniający niezmiennosc ich właściwości technicznych.

Sposób znakowania wyrobów znakiem budowlanym powinien być zgodny z rozporządzeniem Ministra Infrastruktury i Budownictwa z dnia 17 listopada 2016 r. w sprawie sposobu deklarowania właściwości użytkowych wyrobów budowlanych oraz sposobu znakowania ich znakiem budowlanym (Dz. U. z 2016 r., poz. 1966, z późniejszymi zmianami).

Oznakowaniu wyrobu znakiem budowlanym powinny towarzyszyć następujące informacje:

- dwie ostatnie cyfry roku, w którym znak budowlany został po raz pierwszy umieszczony na wyrobie budowlanym,

- nazwa i adres siedziby producenta lub znak identyfikacyjny pozwalający jednoznacznie określić nazwę i adres siedziby producenta,
- nazwa i oznaczenie typu wyrobu budowlanego,
- numer i rok wydania krajowej oceny technicznej, zgodnie z którą zostały zadeklarowane właściwości użytkowe (ITB-KOT-2018/0258 wydanie 3),
- numer krajowej deklaracji właściwości użytkowych,
- poziom lub klasa zadeklarowanych właściwości użytkowych,
- adres strony internetowej producenta, jeżeli krajowa deklaracja właściwości użytkowych jest na niej udostępniona.

Wraz z krajową deklaracją właściwości użytkowych powinna być dostarczana albo udostępniana w odpowiednich przypadkach karta charakterystyki i/lub informacje o substancjach niebezpiecznych zawartych w wyrobie budowlanym, o których mowa w art. 31 lub 33 rozporządzenia (WE) nr 1907/2006 Parlamentu Europejskiego i Rady w sprawie rejestracji, oceny, udzielania zezwoleń i stosowanych ograniczeń w zakresie chemikaliów (REACH) i utworzenia Europejskiej Agencji Chemikaliów.

Ponadto oznakowanie wyrobu budowlanego, stanowiącego mieszaninę niebezpieczną według rozporządzenia REACH, powinno być zgodne z wymaganiami rozporządzenia (WE) nr 1272/2008 Parlamentu Europejskiego i Rady w sprawie klasyfikacji, oznakowania i pakowania substancji i mieszanin (CLP), zmieniającego i uchylającego dyrektywy 67/548/EWG i 1999/45/WE oraz zmieniającego rozporządzenie (WE) nr 1907/2006.

5. OCENA I WERYFIKACJA STAŁOŚCI WŁAŚCIWOŚCI UŻYTKOWYCH

5.1. Krajowy system oceny i weryfikacji stałości właściwości użytkowych

Zgodnie z rozporządzeniem Ministra Infrastruktury i Budownictwa z dnia 17 listopada 2016 r. w sprawie sposobu deklarowania właściwości użytkowych wyrobów budowlanych oraz sposobu znakowania ich znakiem budowlanym (Dz. U. z 2016 r., poz. 1966, z późniejszymi zmianami) ma zastosowanie system 3 oceny i weryfikacji stałości właściwości użytkowych.

5.2. Badanie typu

Właściwości użytkowe, ocenione w p. 3, stanowią badanie typu wyrobu, dopóki nie nastąpią zmiany surowców, składników, linii produkcyjnej lub zakładu produkcyjnego.

5.3. Zakładowa kontrola produkcji

Producent powinien mieć wdrożony system zakładowej kontroli produkcji w zakładzie produkcyjnym. Wszystkie elementy tego systemu, wymagania i postanowienia, przyjęte przez producenta, powinny być dokumentowane w sposób systematyczny, w formie zasad i procedur, włącznie z zapisami z prowadzonych badań. Zakładowa kontrola produkcji powinna być dostosowana do technologii produkcji i zapewniać utrzymanie w produkcji seryjnej deklarowanych właściwości użytkowych wyrobu.

Zakładowa kontrola produkcji obejmuje specyfikację i sprawdzanie surowców i składników, kontrolę i badania w procesie wytwarzania oraz badania kontrolne (według p. 5.4), prowadzone przez

producenta zgodnie z ustalonym planem badań oraz według zasad i procedur określonych w dokumentacji zakładowej kontroli produkcji.

Wyniki kontroli produkcji powinny być systematycznie rejestrowane. Zapisy rejestru powinny potwierdzać, że wyroby spełniają kryteria oceny i weryfikacji stałości właściwości użytkowych. Poszczególne wyroby lub partie wyrobów i związane z nimi szczegóły produkcyjne muszą być w pełni możliwe do identyfikacji i odtworzenia.

5.4. Badania kontrolne

5.4.1. Program badań. Program badań obejmuje:

- a) badania bieżące,
- b) badania okresowe.

5.4.2. Badania bieżące. Badania bieżące obejmują sprawdzenie kształtu i wymiarów nawiewników.

5.4.3. Badania okresowe. Badania okresowe obejmują sprawdzenie:

- a) charakterystyk przepływowych,
- b) szczelności na przenikanie wody opadowej.

5.5. Częstotliwość badań

Badania bieżące powinny być prowadzone zgodnie z ustalonym planem badań, ale nie rzadziej niż dla każdej partii wyrobów. Wielkość partii wyrobów powinna być określona w dokumentacji zakładowej kontroli produkcji.

Badania okresowe powinny być wykonane nie rzadziej niż raz na 3 lata.

6. POUCZENIE

6.1. Krajowa Ocena Techniczna ITB-KOT-2018/0258 wydanie 3 zastępuje Krajową Ocenę Techniczną ITB-KOT-2018/0258 wydanie 2.

6.2. Krajowa Ocena Techniczna ITB-KOT-2018/0258 wydanie 3 jest pozytywną oceną właściwości użytkowych tych zasadniczych charakterystyk nawiewników okiennych INSOLIO, które zgodnie z zamierzonym zastosowaniem, wynikającym z postanowień Oceny, mają wpływ na spełnienie wymagań podstawowych przez obiekty budowlane, w których wyrób będzie zastosowany.

6.3. Krajowa Ocena Techniczna ITB-KOT-2018/0258 wydanie 3 nie jest dokumentem upoważniającym do oznakowania wyrobu budowlanego znakiem budowlanym.

Zgodnie z ustawą z dnia 16 kwietnia 2004 r. o wyrobach budowlanych (Dz. U. z 2021 r., poz. 1213) wyroby, których dotyczy niniejsza Krajowa Ocena Techniczna, mogą być wprowadzone do obrotu lub udostępniane na rynku krajowym, jeżeli producent dokonał oceny i weryfikacji stałości właściwości użytkowych, sporządził krajową deklarację właściwości użytkowych zgodnie z Krajową Oceną Techniczną ITB-KOT-2018/0258 wydanie 3 i oznakował wyroby znakiem budowlanym, zgodnie z obowiązującymi przepisami.

6.4. Krajowa Ocena Techniczna ITB-KOT-2018/0258 wydanie 3 nie narusza uprawnień wynikających z przepisów o ochronie własności przemysłowej, a w szczególności ustawy z dnia 30 czerwca 2000 r. – Prawo własności przemysłowej (Dz. U. z 2021 r., poz. 324, z późniejszymi zmianami). Zapewnienie tych uprawnień należy do obowiązków korzystających z niniejszej Krajowej Oceny Technicznej ITB.

6.5. ITB wydając Krajową Ocenę Techniczną nie bierze odpowiedzialności za ewentualne naruszenie praw wyłącznych i nabytych.

6.6. Krajowa Ocena Techniczna nie zwalnia producenta wyrobów od odpowiedzialności za ich prawidłową jakość, a wykonawców robót budowlanych od odpowiedzialności za ich właściwe zastosowanie.

6.7. Ważność Krajowej Oceny Technicznej może być przedłużana na kolejne okresy, nie dłuższe niż 5 lat.

7. WYKAZ DOKUMENTÓW WYKORZYSTANYCH W POSTĘPOWANIU

7.1. Raporty, sprawozdania z badań, oceny, klasyfikacje

1. 00817/23/Z00NZF. Opinia techniczna dotycząca poprawności i kompletności raportów z badań bieżących i okresowych nawiewników okiennych INSOLIO, na potrzeby przedłużenia terminu ważności Krajowej Oceny Technicznej. Zakład Fizyki Ciepłej, Akustyki i Środowiska ITB, 2023 r.
2. B1/170620, B2/170620, B3/170620, B4/170620, B5/170620, B6/170620, BD7/170620, BD8/170620, BD9/170620, BD10/170620. Raporty z badań bieżących i okresowych. Laboratorium zakładowe producenta, 2020 r.
3. Świadectwo Jakości 1505. ABC Colorex Sp. z o.o.
4. RS-2018/B-077. Raport z badań akustycznych dotyczący oceny nawiewników INTEGRO. Centrum Techniki Okrętowej, Gdańsk, 2018 r.
5. LZF00-02564/17/R04NZF. Raport z badań dotyczący określenia właściwości użytkowych nawiewników okiennych INSOLIO. Zakład Fizyki Ciepłej, Akustyki i Środowiska ITB, 2017 r.

7.2. Normy i dokumenty związane

PN-EN 1991-1-4:2008 +A1:2010	<i>Eurokod 1: Oddziaływania na konstrukcje. Część 1-4: Oddziaływania ogólne. Oddziaływania wiatru</i>
PN-EN 13141-1:2019	<i>Wentylacja budynków. Badanie właściwości elementów/wyrobów do wentylacji mieszkań. Część 1: Urządzenia do przepływu powietrza montowane w przegrodach zewnętrznych i wewnętrznych</i>
PN-B-03430:1983/Az3:2000	<i>Wentylacja w budynkach mieszkalnych zamieszkania zbiorowego i użyteczności publicznej. Wymagania</i>
PN-EN 22768-1:1999	<i>Tolerancje ogólne. Tolerancje wymiarów liniowych i kątowych bez indywidualnych oznaczeń tolerancji</i>

PN-EN ISO 10140-1:2021	<i>Akustyka. Pomiar laboratoryjny izolacyjności akustycznej elementów budowlanych. Część 1: Zasady stosowania dla określonych wyrobów</i>
PN-EN ISO 10140-2:2021	<i>Akustyka. Pomiar laboratoryjny izolacyjności akustycznej elementów budowlanych. Część 2: Pomiar izolacyjności od dźwięków powietrznych</i>
PN-EN 1027:2016	<i>Okna i drzwi. Wodoszczelność. Metoda badania</i>
PN-EN ISO 9223:2012	<i>Korozja metali i stopów. Korozyjność atmosfer. Klasyfikacja, określanie i ocena</i>
PN-EN ISO 12944-2:2018	<i>Farby i lakiery. Ochrona przed korozją konstrukcji stalowych za pomocą ochronnych systemów malarskich. Część 2: Klasyfikacja środowisk</i>
PN-EN ISO 2360:2017	<i>Powłoki nieprzewodzące na podłożu niemagnetycznym przewodzącym elektryczność. Pomiar grubości powłok. Metoda amplitudowa prądów wirowych</i>
PN-EN ISO 2808:2020	<i>Farby i lakiery. Oznaczanie grubości powłoki</i>
PN-EN ISO 2409:2021	<i>Farby i lakiery. Badanie metodą siatki nacięć</i>
PN-EN 573-3+A1:2022	<i>Aluminium i stopy aluminium. Skład chemiczny i rodzaje wyrobów przerobionych plastycznie. Część 3: Skład chemiczny i rodzaje wyrobów</i>
PN-EN 515:2017	<i>Aluminium i stopy aluminium. Wyroby przerobione plastycznie. Oznaczenia stanów</i>
PN-EN 10139+A1:2020	<i>Taśma wąska niepowlekana walcowana na zimno ze stali niskowęglowych, przeznaczona do obróbki plastycznej na zimno. Warunki techniczne dostawy</i>
Instrukcja ITB Nr 224	<i>Wymagania techniczno-użytkowe dla lekkich ścian osłonowych w budownictwie ogólnym</i>
Instrukcja ITB Nr 343	<i>Nawiewniki powietrza montowane w zewnętrznych przegrodach budynków</i>
ITB-KOT-2018/0258 wydanie 2	<i>Nawiewniki okienne INSOLIO</i>

ZAŁĄCZNIKI

Załącznik A. Kształt i wymiary elementów nawiewników	12
Załącznik B. Charakterystyki przepływowe nawiewników	15
Załącznik C. Wodoszczelność oraz warunki usytuowania nawiewników	19
Załącznik D. Podatność na kondensację powierzchniową nawiewników	20
Załącznik E. Właściwości akustyczne nawiewników	21
Załącznik F. Schematy montażu nawiewników	22
Załącznik G. Schemat stanowiska badawczego charakterystyk przepływowych	24
Załącznik H. Elementy składowe i materiały nawiewników	25

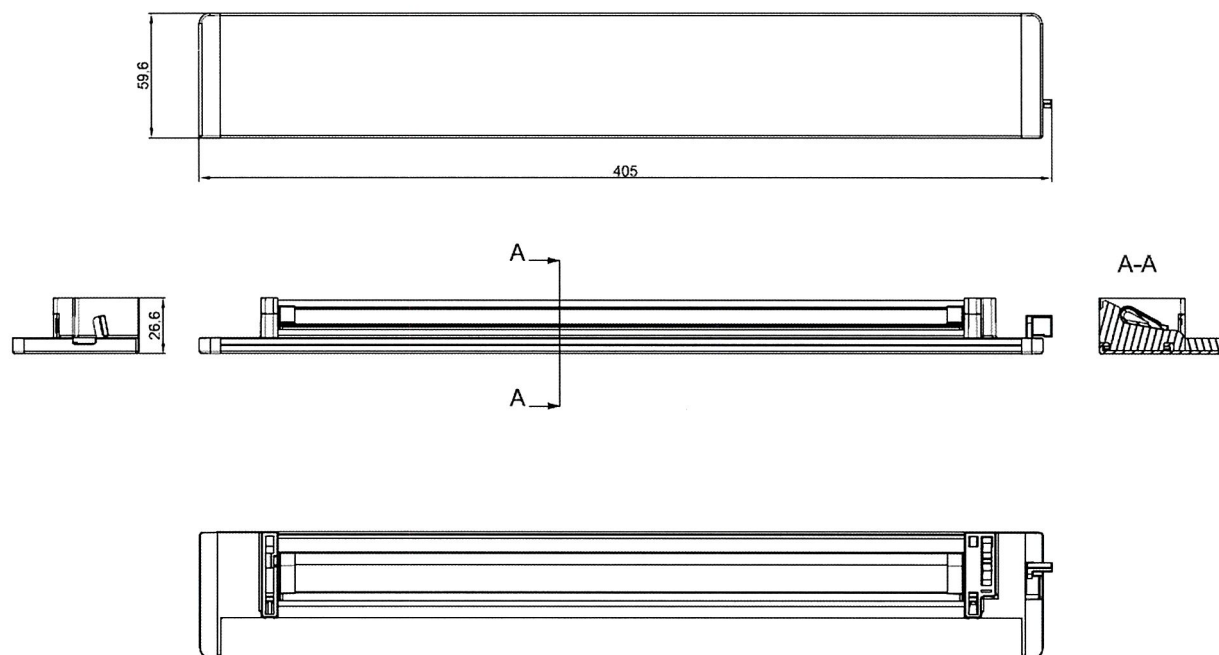
Załącznik A.

Rys. A1. Regulator przepływu powietrza nawiewnika INSOLIO
(wymiary w mm)

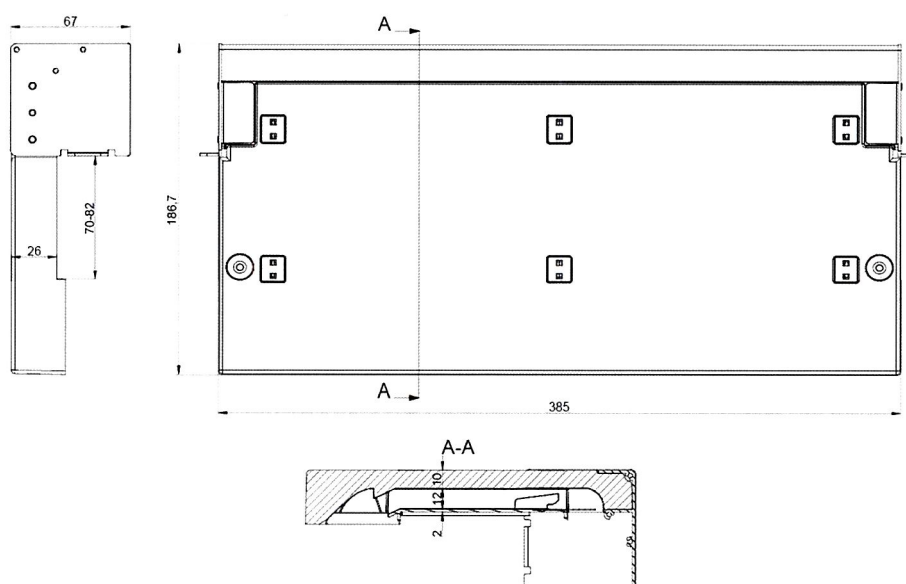

Rys. A2. Kanał przelotowy nawiewnika INSOLIO
(wymiary w mm)

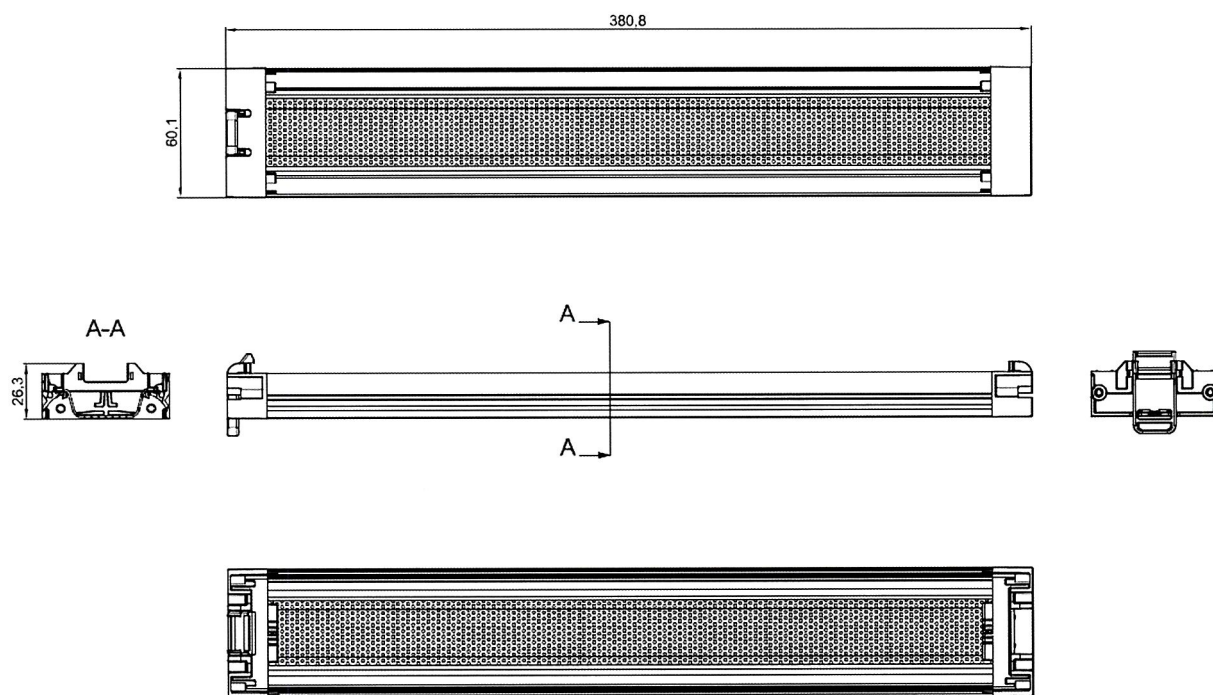

Rys. A3. Czerpnia powietrza zewnętrznego nawiewnika INSOLIO, wariant E z siatką
(wymiary w mm)

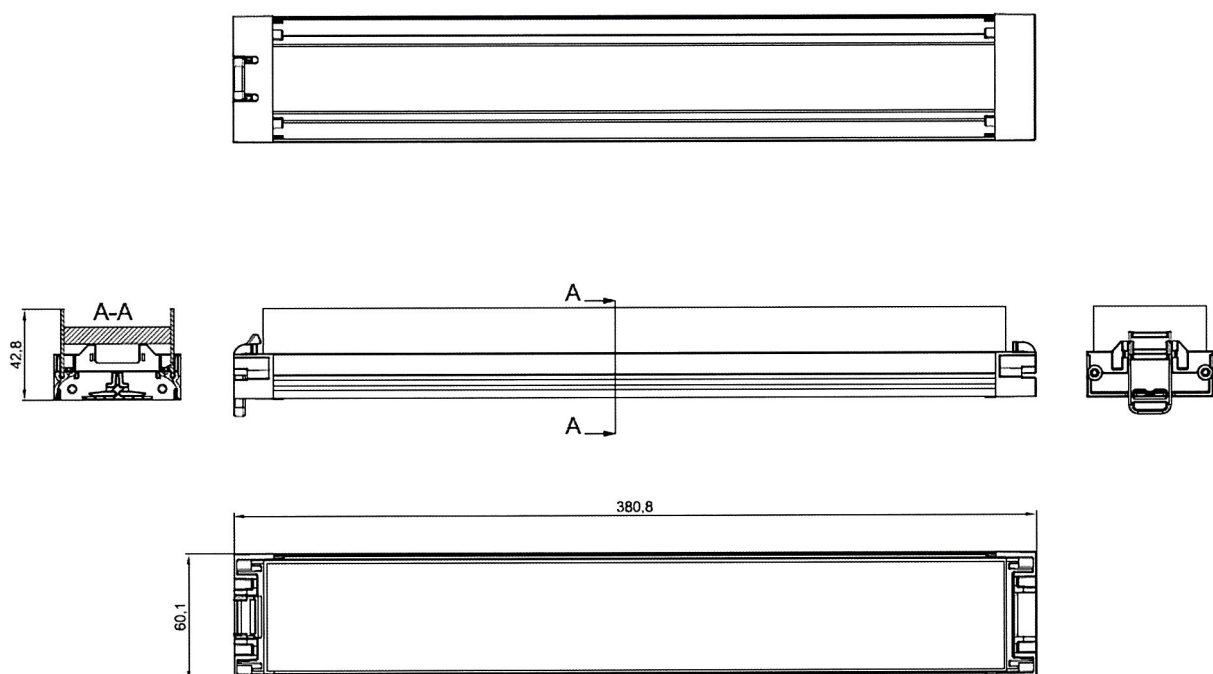

Rys. A4. Czerpnia powietrza zewnętrznego nawiewnika INSOLIO, wariant F z filtrem
(wymiary w mm)

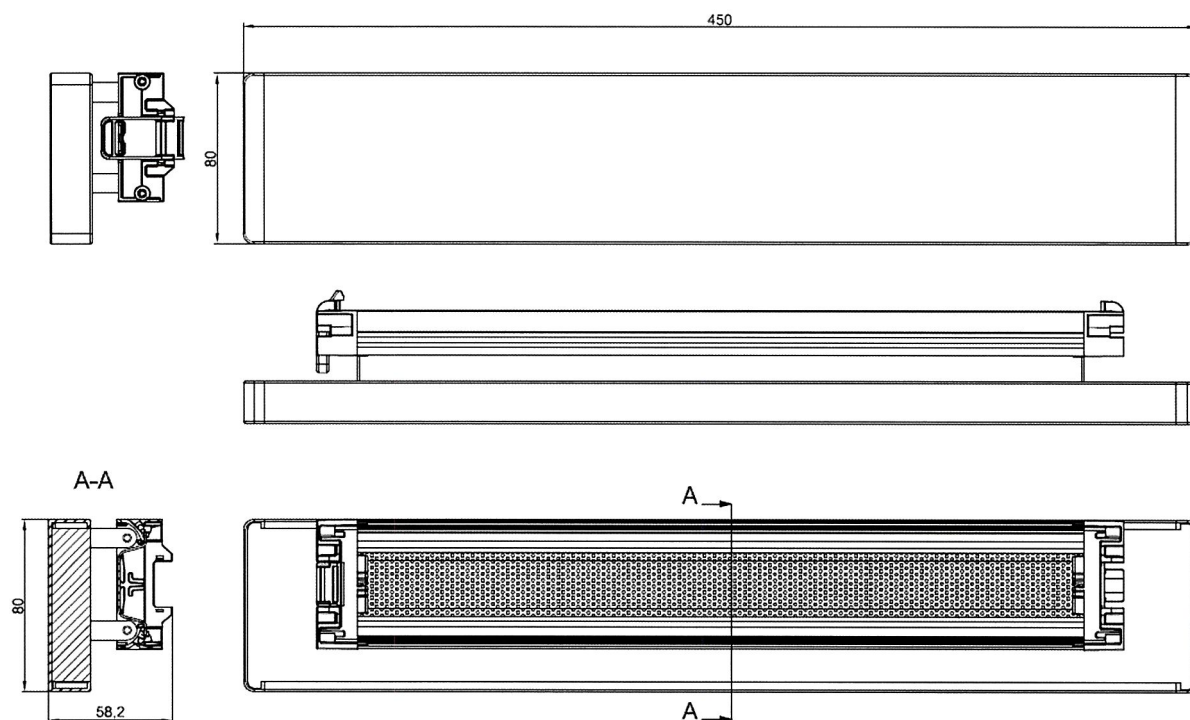

Rys. A5. Czerpnia powietrza zewnętrznego nawiewnika INSOLIO,
wariant ND z siatką i tłumikiem akustycznym
(wymiary w mm)

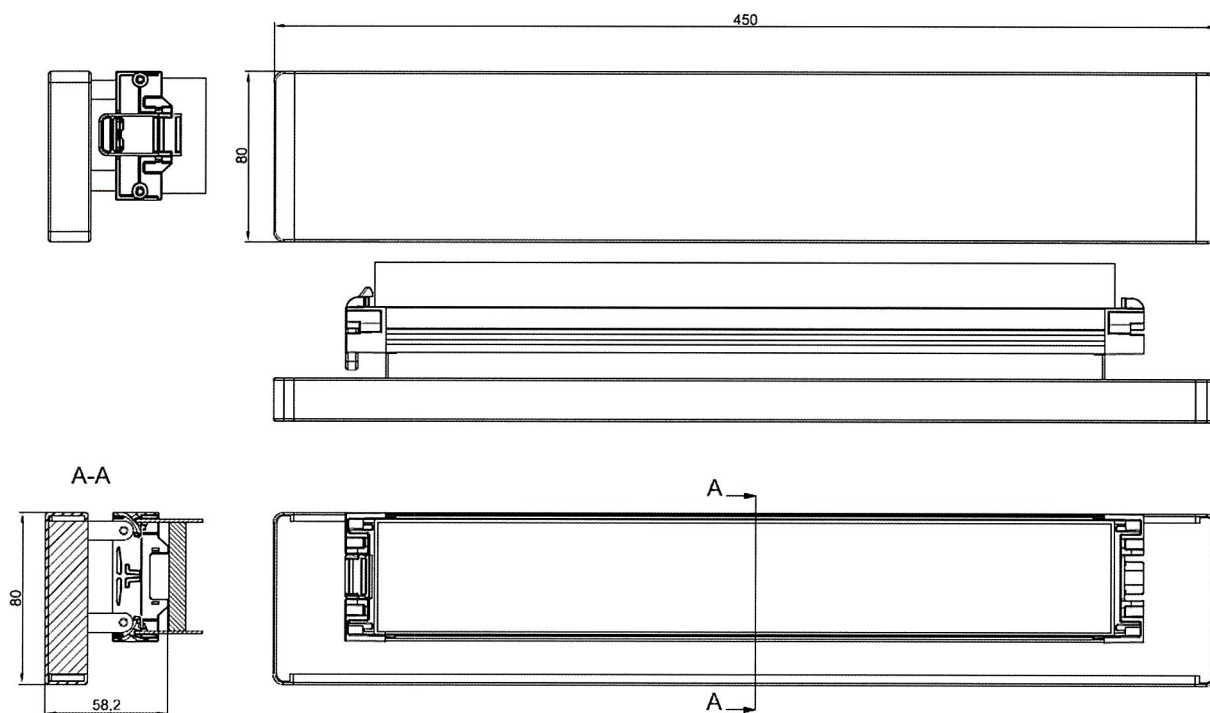

Rys. A6. Czerpnia powietrza zewnętrznego nawiewnika INSOLIO,
wariant NDF z filtrem i tłumikiem akustycznym
(wymiary w mm)

Załącznik B.
Tablica B1. Charakterystyki przepływowe nawiewnika INSOLIO z czerpnią w wariacie E (z siatką), w zależności od różnicy ciśnienia

Pozycja elementu regulacji nawiewnika	Podciśnienie	Strumień powietrza q przy narastającym podciśnieniu		Strumień powietrza q przy malejącym podciśnieniu	
		q	Niepewność rozszerzona pomiaru strumienia *)	q	Niepewność rozszerzona pomiaru strumienia *)
			q		q
	Pa	m ³ /h	%	m ³ /h	%
całkowicie otwarty	1	8,7	1,5	8,7	1,7
	2	12,9	4,9	12,8	5,0
	4	18,7	2,7	18,9	2,6
	8	26,5	1,8	25,7	1,9
	10	30,4	1,7	28,0	1,7
	15	35,8	1,5	32,0	1,6
	20	39,0	1,5	33,7	1,6
	30	41,3	1,5	34,7	1,6
	40	39,5	1,5	35,6	1,5
	60	42,6	1,5	40,0	1,5
	80	46,3	1,4	44,7	1,5
	100	49,6	1,4	49,4	1,4
maksymalnie zamknięty **)	1	1,8	1,5	1,9	1,5
	2	2,7	5,6	2,6	5,6
	4	3,9	2,9	4,0	2,9
	8	5,7	1,9	5,7	1,9
	10	6,5	1,7	6,5	1,7
	15	8,0	1,5	8,0	1,5
	20	9,4	1,5	9,4	1,5
	30	11,9	5,7	11,9	5,7
	40	14,0	4,3	14,0	4,2
	60	17,5	3,0	17,6	2,9
	80	20,6	2,4	20,7	2,3
	100	23,4	2,0	23,4	2,0

*) Niepewność rozszerzona pomiaru strumienia objętości powietrza, obliczona z wykorzystaniem współczynnika $k = 2$, co odpowiada poziomowi ufności około 95 %.

**) Szczelina wynikająca z konstrukcji regulatora (0,9 mm), zapewniająca przepływ powietrza w zakresie $20 \div 30\%$ przepływu nominalnego przy różnicy ciśnienia 10 Pa.

Tablica B2. Charakterystyki przepływowe nawiewnika INSOLIO z czerpnią w wariancie F (z filtrem) oraz w wariancie NDF (z filtrem i tłumikiem akustycznym), w zależności od różnicy ciśnienia

Pozycja elementu regulacji nawiewnika	Podciśnienie	Strumień powietrza q przy narastającym podciśnieniu		Strumień powietrza q przy malejącym podciśnieniu	
		q	Niepewność rozszerzona pomiaru strumienia *) q	q	Niepewność rozszerzona pomiaru strumienia *) q
	Pa	m ³ /h	%	m ³ /h	%
całkowicie otwarty	1	4,5	2,4	4,5	1,6
	2	7,1	1,6	7,1	2,4
	4	11,4	6,1	11,4	6,1
	8	18,2	2,8	18,2	2,8
	10	21,2	2,3	21,1	2,3
	15	27,4	1,8	27,0	1,8
	20	32,6	1,6	31,7	1,6
	30	39,0	1,5	- ***)	
	40	30,4	1,7	29,5	1,7
	60	35,2	1,5	34,0	1,6
	80	39,2	1,5	38,1	1,5
	100	42,7	1,5	42,7	1,5
maksymalnie zamknięty **)	1	1,6	1,6	1,6	1,6
	2	2,3	7,1	2,4	6,9
	4	3,5	3,4	3,6	3,4
	8	5,3	2,0	5,3	2,0
	10	6,0	1,8	6,0	1,8
	15	7,6	1,6	7,6	1,6
	20	8,9	1,5	8,9	1,5
	30	11,3	6,3	11,3	6,2
	40	13,4	4,6	13,6	4,6
	60	16,9	3,1	17,0	3,1
	80	19,8	2,5	19,9	2,5
	100	22,5	2,1	22,6	2,1

*) Niepewność rozszerzona pomiaru strumienia objętości powietrza, obliczona z wykorzystaniem współczynnika $k = 2$, co odpowiada poziomowi ufności około 95 %.

**) Szczelina wynikająca z konstrukcji regulatora (0,9 mm), zapewniająca przepływ powietrza w zakresie $20 \div 30\%$ przepływu nominalnego przy różnicy ciśnienia 10 Pa.

***) Nie oznaczono ze względu na brak stabilizacji ciśnienia w tym punkcie pomiarowym.

Tablica B3. Charakterystyki przepływowe nawiewnika INSOLIO z czerpnią w wariacie ND
(z siatką i tłumikiem akustycznym), w zależności od różnicy ciśnienia

Pozycja elementu regulacji nawiewnika	Podciśnienie	Strumień powietrza q przy narastającym podciśnieniu		Strumień powietrza q przy malejącym podciśnieniu	
		q	Niepewność rozszerzona pomiaru strumienia *) q	q	Niepewność rozszerzona pomiaru strumienia *) q
		Pa	m ³ /h	%	m ³ /h
całkowicie otwarty	1	8,4	1,5	8,5	1,5
	2	11,5	6,0	11,3	6,3
	4	17,3	3,0	16,9	3,1
	8	24,5	1,9	23,9	2,0
	10	27,9	1,7	26,3	1,8
	15	33,5	1,6	30,7	1,6
	20	37,5	1,5	33,3	1,6
	30	41,7	1,5	34,4	1,6
	40	41,6	1,5	35,5	1,5
	60	42,3	1,5	39,3	1,5
	80	45,5	1,5	44,2	1,5
	100	49,1	1,4	48,9	1,4
maksymalnie zamknięty **)	1	1,8	1,5	1,9	1,5
	2	2,7	5,6	2,6	5,6
	4	3,9	2,9	4,0	2,9
	8	5,7	1,9	5,7	1,9
	10	6,5	1,7	6,5	1,7
	15	8,0	1,5	8,0	1,5
	20	9,4	1,5	9,4	1,5
	30	11,9	5,7	11,9	5,7
	40	14,0	4,3	14,0	4,2
	60	17,5	3,0	17,6	2,9
	80	20,6	2,4	20,7	2,3
	100	23,4	2,0	23,4	2,0

*) Niepewność rozszerzona pomiaru strumienia objętości powietrza, obliczona z wykorzystaniem współczynnika $k = 2$, co odpowiada poziomowi ufności około 95 %.

**) Szczelina wynikająca z konstrukcji regulatora (0,9 mm), zapewniająca przepływ powietrza w zakresie 20 ÷ 30% przepływu nominalnego przy różnicy ciśnienia 10 Pa.

Tablica B4. Przepływy nominalny i minimalny nawiewników okiennych INSOLIO

Wariant nawiewnika	Pozycja elementu regulacji nawiewnika	Strumień objętości powietrza, m ³ /h		
		zmierzony	zakres wymagań przy wentylacji grawitacyjnej *)	zakres wymagań przy wentylacji mechanicznej wywiewnej *)
INSOLIO z czerpnią w wariantcie E	Całkowicie otwarty	29,2	20 ÷ 50	15 ÷ 30
	Maksymalnie zamknięty	6,5	5,8 ÷ 8,8	
INSOLIO z czerpnią w wariantcie F	Całkowicie otwarty	21,2	20 ÷ 50	15 ÷ 30
	Maksymalnie zamknięty	6,0	4,2 ÷ 6,4	
INSOLIO z czerpnią w wariantcie ND	Całkowicie otwarty	27,1	20 ÷ 50	15 ÷ 30
	Maksymalnie zamknięty	6,5	5,4 ÷ 8,1	
INSOLIO z czerpnią w wariantcie NDF	Całkowicie otwarty	21,2	20 ÷ 50	15 ÷ 30
	Maksymalnie zamknięty	6,0	4,2 ÷ 6,4	

*) według normy PN-B-03430:1983/Az3:2000

Załącznik C.
Tablica C1. Wodoszczelność oraz warunki usytuowania nawiewników okiennych INSOLIO

Rodzaj nawiewnika	Maksymalne wartości różnicy ciśnienia, przy której nawiewniki ustawione w pozycji zamkniętej elementu regulacji są szczelne na przenikanie wody opadowej, Pa	Zakres stosowania według Instrukcji ITB nr 224			
		120 Pa ¹⁾	150 Pa ²⁾	180 Pa ³⁾	250 Pa ⁴⁾
INSOLIO z czerpnią w wariantcie E	600	tak	tak	tak	tak
INSOLIO z czerpnią w wariantcie F	600	tak	tak	tak	tak
INSOLIO z czerpnią w wariantcie ND	600	tak	tak	tak	tak
INSOLIO z czerpnią w wariantcie NDF	600	tak	tak	tak	tak

¹⁾ **120 Pa** – nawiewnik może być stosowany w budynkach o wysokości do 20 m, zlokalizowanych w strefie obciążenia wiatrem II; w budynkach o wysokości do 50 m, zlokalizowanych w strefie obciążenia wiatrem I.
²⁾ **150 Pa** – nawiewnik może być stosowany w budynkach o wysokości do 75 m, zlokalizowanych w strefie obciążenia wiatrem I; w budynkach o wysokości do 50 m, zlokalizowanych w strefie obciążenia wiatrem II; w budynkach o wysokości do 20 m, zlokalizowanych w strefach obciążenia wiatrem IIa oraz III do 400 m npm.
³⁾ **180 Pa** – nawiewnik może być stosowany w budynkach o wysokości do 75 m, zlokalizowanych w strefach obciążenia wiatrem I do II; w budynkach o wysokości do 35 m, zlokalizowanych w strefach obciążenia wiatrem IIa oraz III do 400 m npm; w budynkach o wysokości do 20 m, zlokalizowanych w strefach obciążenia wiatrem IIb oraz III od 400 do 600 m npm.
⁴⁾ **250 Pa** – nawiewnik może być stosowany w budynkach o wysokości do 75 m, zlokalizowanych w strefach obciążeniem wiatrem od I do III do 100 m npm.

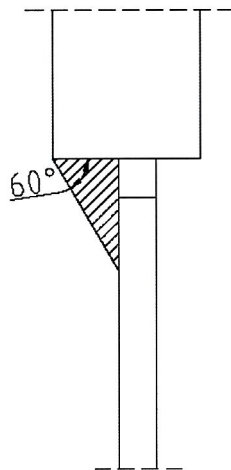
Rys. C1. Strefa przegrody zewnętrznej osłonięta przed opadami deszczu

Załącznik D.

Tablica D1. Podatność na kondensację powierzchniową nawiewników INSOLIO

Miejsce	Temperatura powietrza zewnętrznego °C	Minimalna temperatura powierzchni wewnętrznej °C	Graniczna wilgotność względna powietrza projektowej wartości środowiska wewnętrznego %	f_{Rsi}
Nawiewniki INSOLIO z czerpnią w wariantach E (z siatką), F (z filtrem), ND (z siatką i tłumikiem akustycznym) i NDF (z filtrem i tłumikiem akustycznym), montowane w przestrzeni pomiędzy nadprożem i ościeżnicą okienną z kształtowników z drewna lub PVC				
Powierzchnia obudowy zespołu wylotu powietrza nawiewnika	-20	15,5	75	0,88
	-10	16,6	80	
	0	17,7	87	
	10	18,8	93	
Kłapa zamykająca	-20	5,2	38	0,63
	-10	8,9	49	
	0	12,6	62	
	10	16,3	79	
Nawiewniki INSOLIO z czerpnią w wariantach E (z siatką), F (z filtrem), ND (z siatką i tłumikiem akustycznym) i NDF (z filtrem i tłumikiem akustycznym), montowane w przestrzeni pomiędzy nadprożem i ościeżnicą okienną z kształtowników z aluminium				
Powierzchnia obudowy zespołu wylotu powietrza nawiewnika	-20	5,1	37	0,63
	-10	9,0	49	
	0	12,6	62	
	10	16,3	79	
Uszczelka osadczą szyby zespolonej w miejscu zainstalowania nawiewnika	-20	8,5	47	0,71
	-10	11,3	57	
	0	14,2	69	
	10	17,1	83	

Załącznik E.
Tablica E1. Jednoliczbowe wskaźniki izolacyjności akustycznej nawiewników okiennych INSOLIO

Rodzaj nawiewnika	$D_{n,e,A2}$	$D_{n,e,A1}$	$D_{n,e,w}(C; C_{tr})$
	dB		
Nawiewnik otwarty			
INSOLIO z czerpnią w wariacie E	38	40	40 (0; -2)
INSOLIO z czerpnią w wariacie F	38	40	41 (-1; -3)
INSOLIO z czerpnią w wariacie ND	39	41	42 (-1; -3)
INSOLIO z czerpnią w wariacie NDF	39	41	42 (-1; -3)
Nawiewnik zamknięty			
INSOLIO z czerpnią w wariacie E	39	40	41 (-1; -2)
INSOLIO z czerpnią w wariacie F	39	41	42 (-1; -3)
INSOLIO z czerpnią w wariacie ND	40	43	43 (0; -3)
INSOLIO z czerpnią w wariacie NDF	40	43	43 (0; -3)

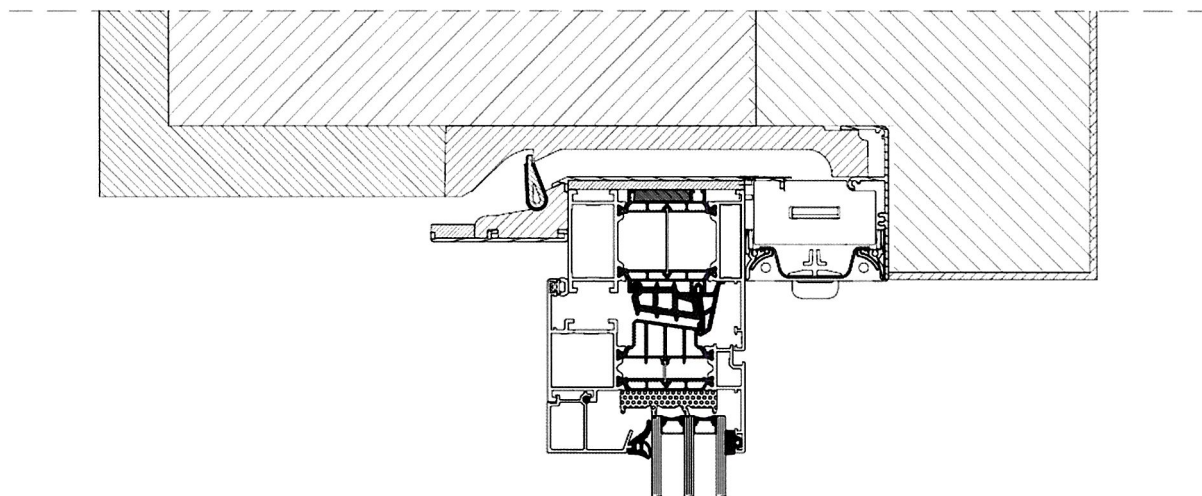
Załącznik F.

Rys. F1. Przykładowy schemat montażu nawiewnika INSOLIO z pompą w wariantcie E (z siatką)

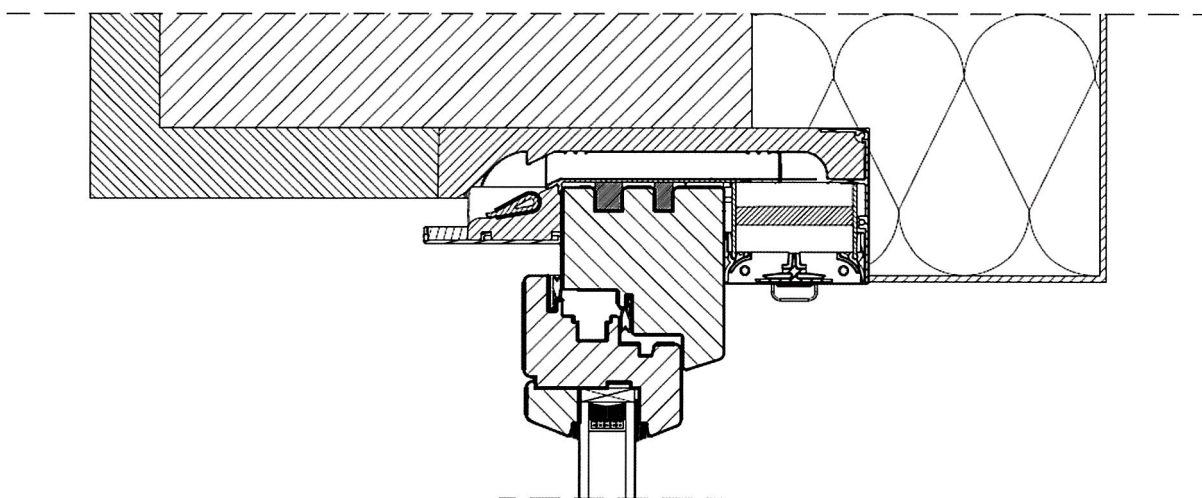

Rys. F2. Przykładowy schemat montażu nawiewnika INSOLIO z pompą w wariantcie F (z filtrem)

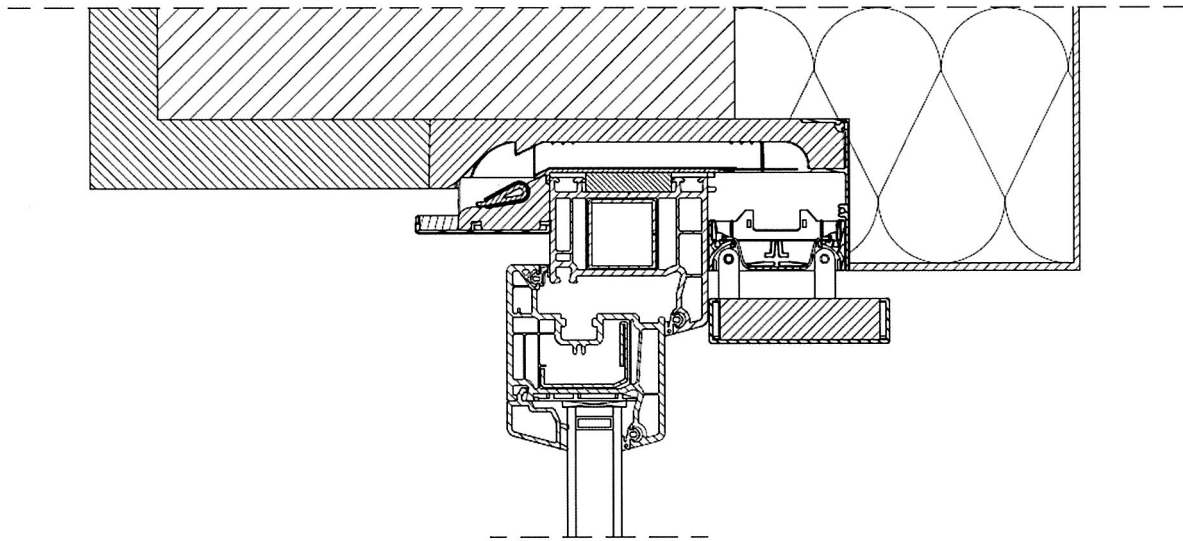

Rys. F3. Przykładowy schemat montażu nawiewnika INSOLIO z czerpnią w wariacie ND
(z siatką i tłumikiem akustycznym)

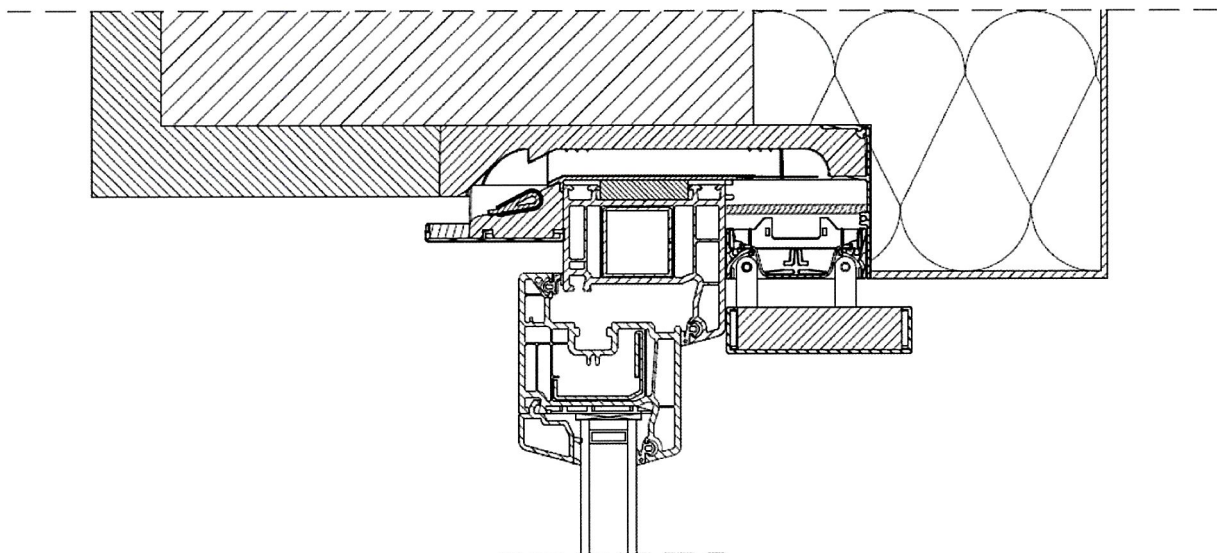

Rys. F4. Przykładowy schemat montażu nawiewnika INSOLIO z czerpnią w wariacie NDF
(z filtrem i tłumikiem akustycznym)

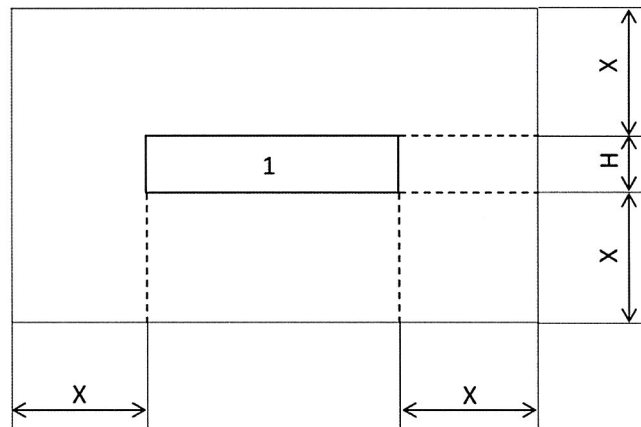
Załącznik G.

$X \geq 0,3 \text{ m}$, 1 - badany nawiewnik, H - wysokość nawiewnika

Rys. G1. Makieta przegrody zewnętrznej do montażu nawiewnika o kształcie prostokątnym

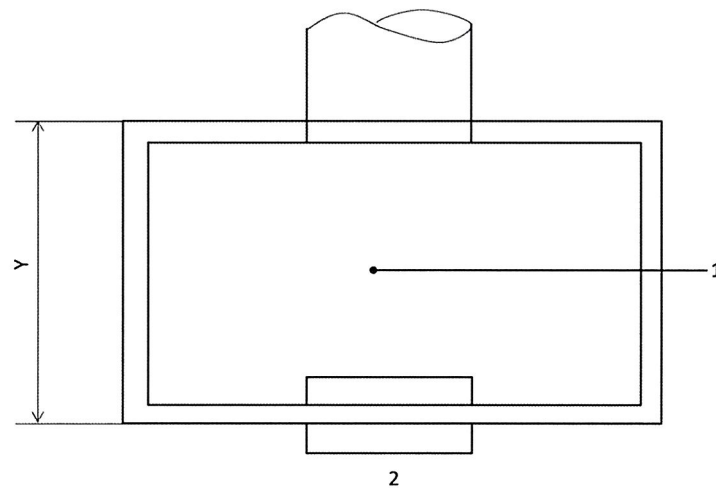

$Y \geq 0,5 \text{ m}$, 1 - sonda pomiarowa ciśnienia statycznego 2 - badany nawiewnik

Rys. G2. Przekrój poziomy przez skrzynię pomiarową

Załącznik H.
Tablica H1. Elementy składowe i materiały nawiewników okiennych INSOLIO

Nazwa elementu		Material
Regulator przepływu powietrza	Korpus	Kształtowniki z aluminium gatunku EN AW-6061A według PN-EN normy 573-3+A1:2022, stan T6 według normy PN-EN 515:2017 Materiał tłumiący: piana poliuretanowa
	Przepustnica	Kopolimer styrenu wzmocniony włóknem szklanym (5%) - SAN
	Zakończenia boczne	Kopolimer styrenu ABS/ASA
	Napęd	Tworzywo sztuczne POM
Kanał przelotowy	Korpus	Spieniony polipropylen (EPP)
	Kształtka	Poliamid wzmocniany włóknem szklanym lub ABS
	Przepustnica	EPDM
	Puszka	Kształtowniki z aluminium gatunku EN AW-6061A według normy PN-EN 573-3+A1:2022, stan T6 według normy PN-EN 515:2017
	Zakończenia boczne	Kopolimer styrenu ABS/ASA
	Zaślepki	Kopolimer styrenu ABS/ASA
	Wsporniki	Blacha stalowa, gatunku DC 01 według normy PN-EN 10139+A1:2020
Czerpnia powietrza zewnętrznego	Korpus	Kształtowniki z aluminium gatunku EN AW-6061A według normy PN-EN 573-3+A1:2022, stan T6 według normy PN-EN 515:2017
	Przepustnica	EPDM
	Zakończenia boczne	Kopolimer styrenu ABS/ASA
	Maskownica	Kopolimer styrenu ABS/ASA
	Filtr przeciwpylowy	Poliestrowa mata filtracyjna
	Siatka	Perforowana blacha aluminiowa
	Ośłona tłumiąca	Kształtowniki z aluminium gatunku EN AW-6061A według normy PN-EN 573-3+A1:2022, stan T6 według normy PN-EN 515:2017 Materiał tłumiący: elastyczna piana melaminowa